

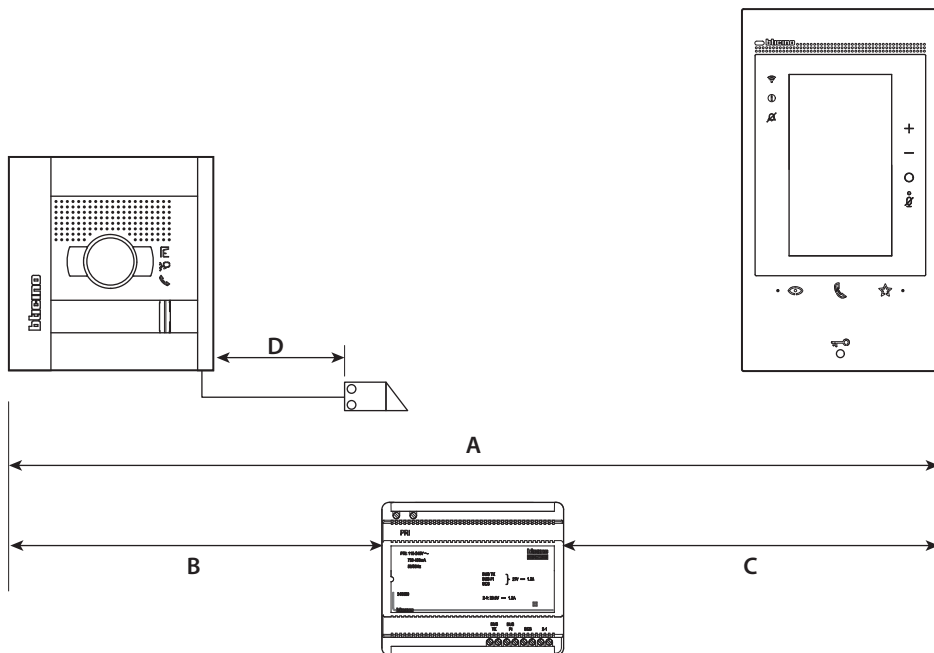









Achtung: die Installation, Konfiguration, Inbetriebnahme und Wartung darf nur von qualifizierten Fachleuten vorgenommen werden.

Kabelquerschnitte und Leitungslängen (mm²)



	 >0,2 mm ²	BTicino L4669  0,35 mm ²	 BTicino C9881U/5E AWG24 UTP5	BTicino 336904 	One PTT 278 TP  0,28 mm ²	OneSYT + Digital TP 5/10	OneSYT + Num TP 5/10	GIGA TW CAT5E AWG24	One SYT + Num TP 8/10	Cable ARB.6060-1 6/10	Cable EV6R 6/10	1 mm ²
A	50 m	140 m	145 m	200 m	200 m	150 m			200 m	50 m		–
B	50 m	115 m	80 m	200 m	115 m	80 m			200 m	50 m		–
C	25 m	50 m	30 m	110 m	50 m	30 m			110 m	25 m		–
D	50 m	30 m	–	50 m	30 m	–			–	–		100 m

Schema Einfamilienhaus

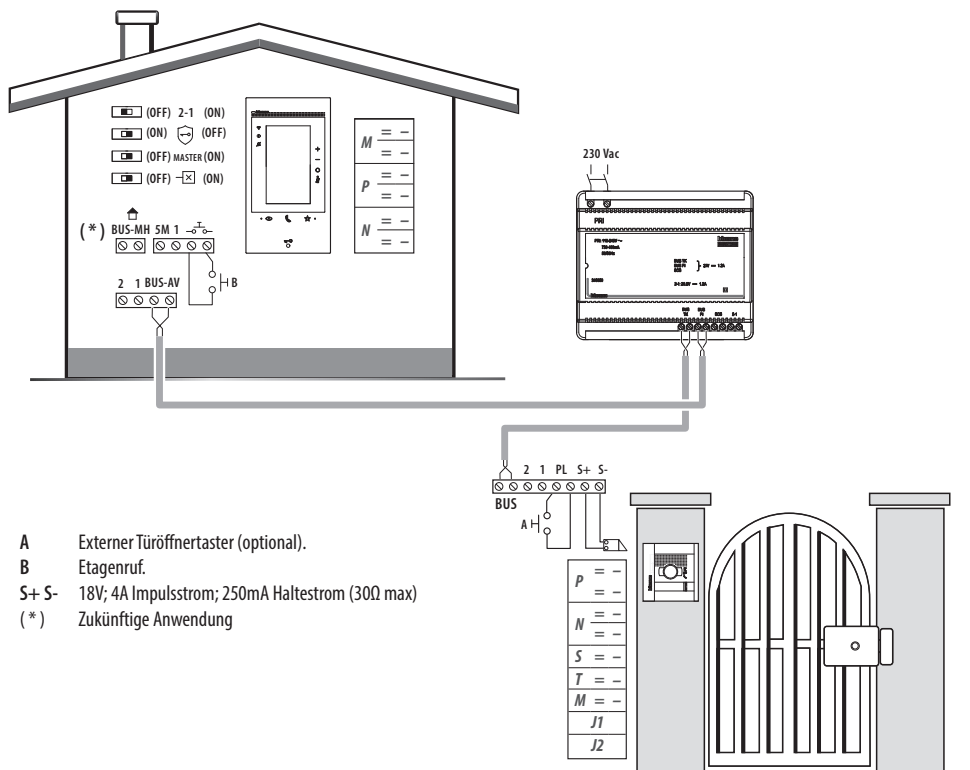

- A Externer Türöffnertaster (optional).
- B Etagenruf.
- S+ S- 18V; 4A Impulsstrom; 250mA Haltestrom (30Ω max)
- (*) Zukünftige Anwendung

Anschluss Türöffner-Relais

P	=	-
N	=	-
S	=	-
T	=	-
M	=	-
J1		
J2		

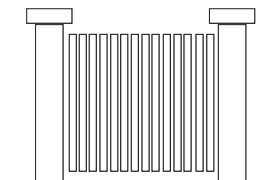
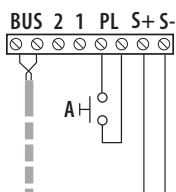
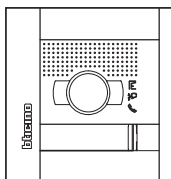

* Wird mitgeliefert

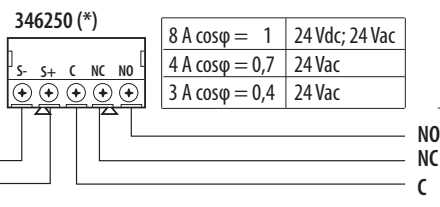

A Externer Türöffnertaster.

S+ S- 18V; 4A Impulsstrom; 250mA Haltestrom (30Ω max).

Maße

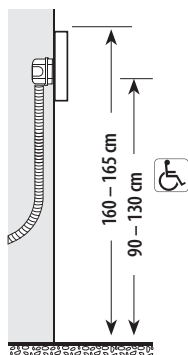
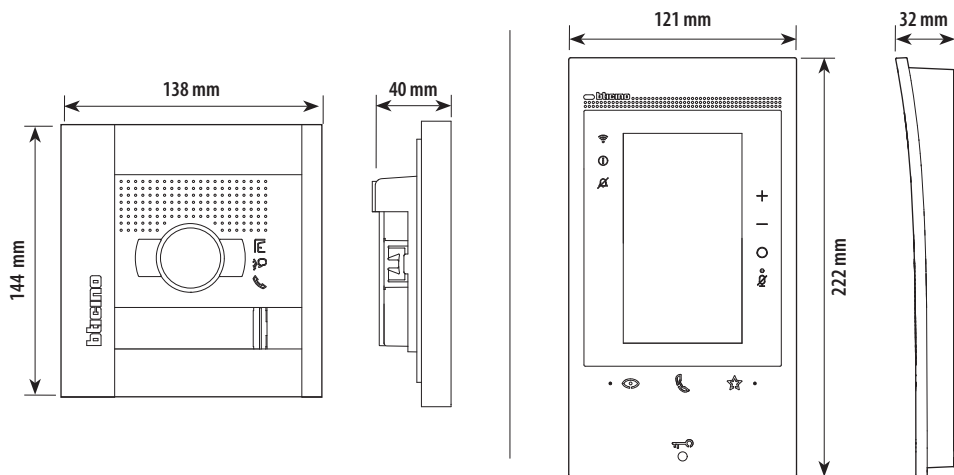

Empfohlene Höhe, falls die gesetzlichen Vorschriften nichts anderes vorschreiben.

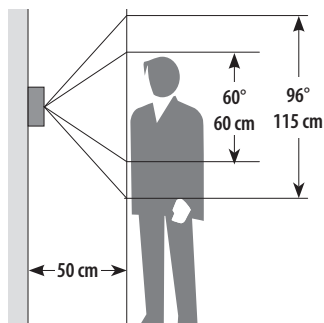

Aufnahmebereich

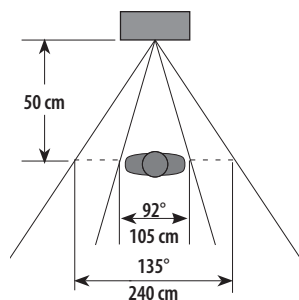

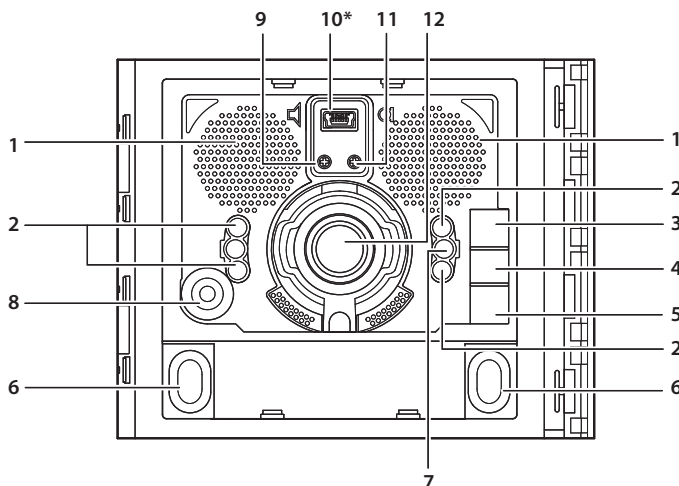

Video-Lautsprecher 351300 – Ansicht von vorn



- | | |
|---|--|
| 1 - Lautsprecher | 6 - Ruftasten |
| 2 - Weiße LEDs zur nächtlichen Beleuchtung des Aufnahmebereichs | 7 - Helligkeitssensor Umgebung |
| 3 - Grüne LED-Anzeige Tür offen | 8 - Mikrofon |
| 4 - Grüne LED-Anzeige Gespräch aktiv | 9 - Lautstärkeregelung Lautsprecher |
| 5 - Grüne LED - Ruf abgesetzt
Rote LED System besetzt | 10 - Mini USB Verbinder für Programmierung |
| | 11 - Lautstärkeregelung Mikrofon |
| | 12 - Kamera |

(*) **Hinweis:** Zur Programmierung über die Software TISferaDesign, siehe unsere Website www.bticino.com

Beim etwaigen Auftreten eines Pfeiftones (Larsen-Effekt), zuerst die Lautstärke des Mikrofones  bis auf einen angenehmen Wert herabsetzen, indem man das entsprechende Potentiometer mit einem Schraubendreher einstellt. Sollte die Störung weiterhin bestehen, dann das Potentiometer des Lautsprechers  bis zur Beseitigung des Pfeiftones einstellen. Ist die Lautstärke nun zu niedrig, dann zuerst die des Lautsprechers und erst danach evtl. auch die des Mikrofones erhöhen, wobei ein deutlicher und störungsfreier Empfang einem an der Störungsgrenze liegendem (Larsen-Effekt) vorzuziehen ist.

Video-Lautsprecher ation 351300 – Ansicht Rückseite

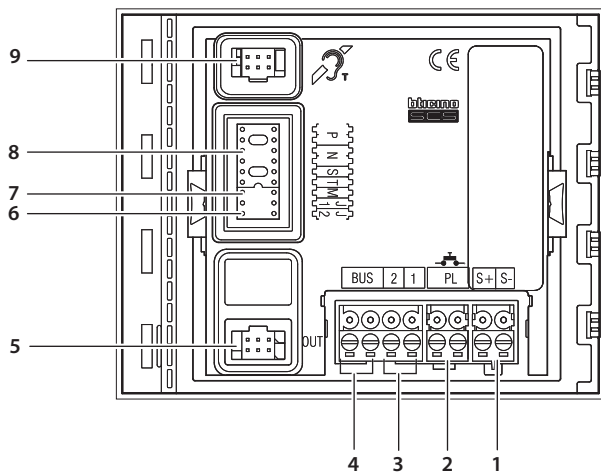

- 1 - Anschluss für Türöffner (18 V 4 A Impuls - 250 mA Haltestrom bei 30 Ohm max)
- 2 - Anschluss für externen Türöffnertaster
- 3 - Anschluss Zusatzspannungsversorgung
- 4 - BUS - Anschluss
- 5 - Anschluss für weitere Tastenmodule

- 6 - J2 entfernen für Zusatzspannungsversorgung
- 7 - J1 entfernen, um zwei Spalten Ruftaster zu aktivieren
- 8 - Sitz für Konfiguratoren
- 9 - Anschluss für Induktionsschleifen-Modul

Hausstation

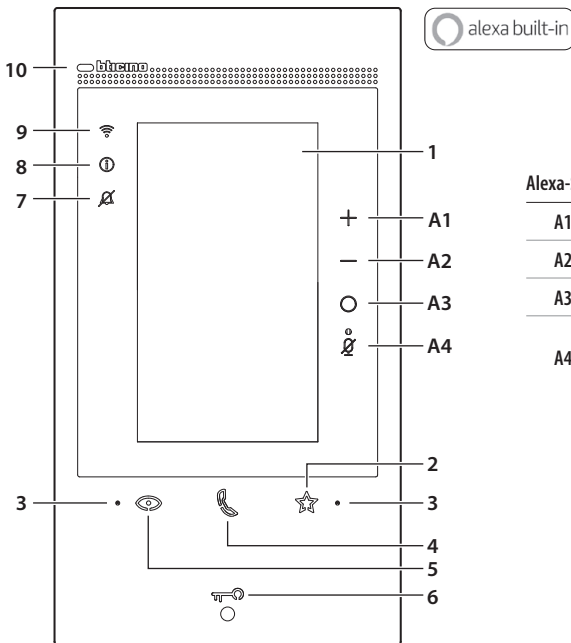

Alexa-Steuertasten

Alexa	Funktion
A1	Taste zum Erhöhen der Lautstärke
A2	Taste zum Verringern der Lautstärke
A3	Taste zur Aktivierung von Alexa
A4	Taste „Mute“, deaktiviert das Mikrofon sowohl von Alexa als auch des Geräts.

- 1 - Vertikaler 5-Zoll-Touchscreen
- 2 - Berührungstaste „Favoriten“
- 3 - Mikrophona
- 4 - Berührungstaste für Antworten:
 - Grüne LED blinkt: eintreffen eines Anrufs
 - Grüne LED leuchtet fest: Gespräch im Gang
- 5 - Berührungstaste zum Aktivieren der Türstation und Taktieren
- 6 - Taste Türöffnung
 - Weiße LED leuchtet fest: Gespräch im Gang
 - Weiße LED blinkt w Sekunden lang: Funktion „Sicheres Schloss“ aktiv, Taste deaktiviert
 - Weiße LED leuchtet 2 Sekunden lang fest mit akustischem Signal: Tür öffnen
 - Weiße LED blinkt (2 wiederholte kurze Blinksignale): Tür geöffnet* oder Funktion „Büro“ aktiv
- 7 - LED- Meldung Lötwerk ausgeschlossen
Rote LED blinkt: Lötwerk ausgeschlossen
- 8 - LED zur Meldung von Benachrichtigungen:
 - Gelbe LED: Benachrichtigungen von Alexa
 - Weiße LED: Nachrichten im Anrufbeantworter oder Firmware-Aktualisierung
- 9 - LED-Anzeige des Wi- Fi-Signals
 - Rote LED blinkend: Wi- Fi aktiv aber nicht mit einem Netz verbunden
 - LED ausgeschaltet: Wi-Fi deaktiviert oder richtig Betrieb
 - Rote LED leuchtet fest: Rufumleitung, Einschaltautomatik oder Funktion „Zuhause anrufen“ über die Home + Security App in Betrieb
- 10 - Näherungssensor
- 11 - * Gerät nur mit Aktor 346260



Anmerkung: nach dem Einschalten dauert es bis zu 2 Minuten, bis das Gerät betriebsbereit ist

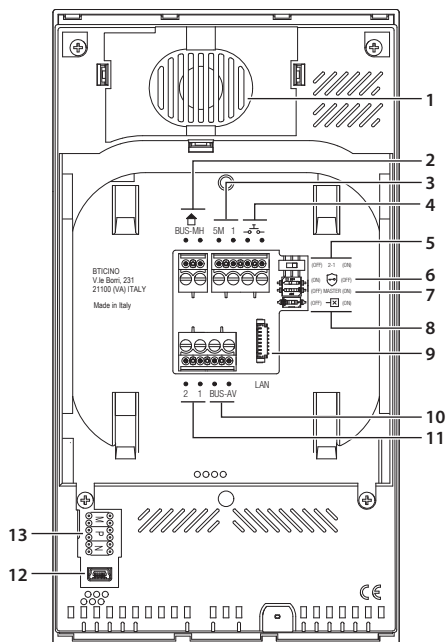

- 1 - Lautsprecher
- 2 - Klemmen zum Anschluss an BUS MH (MyHOME)
- (zukünftige Anwendung)
- 3 - Klemmen (5M – 1) zum Anschluss an ein
zusätzliches Lätutwerk.
Der Anschluss muss Punkt zu Punkt an den
Klemmen der zusätzlichen Lätutwerke erfolgen
- 4 - Klemmen $\text{---} \frac{\text{---}}{\text{---}} \text{---}$ zum Anschluss an eine externe
Etagenruftaste
- 5 - Mikroschalter für die Freigabe einer zusätzlichen
Versorgung *
- 6 - Mikroschalter für die Funktion „Sicheres Schloss“ *
- 7 - Mikroschalter für die Funktion „Master“ *
- 8 - Mikroschalter am Ende der Strecke *
- 9 - LAN-Verbinder
Zum Anschluss mit dem RJ45 Kabel das Zubehör
344844 verwenden (nicht mitgeliefert)
- 10 - Klemmen zum Anschluss an BUS AV (Audio Video)
- 11 - Klemmen (2 - 1) für eine zusätzliche Stromver-
sorgung
- 12 - USB-Schnittstelle (Service)
- 13 - Sitz der Konfiguratoren

* ON= aktiviert
OFF= deaktiviert

Die Funktion mit stromloser Vorrichtung aktivieren

Installation der Türstation

Die Kamera darf nicht vor starken Lichtquellen oder an Orten installiert werden, wo das Subjekt sich im Gegenlicht befindet.

Farbkameras besitzen bei schlechter Beleuchtung eine geringere Empfindlichkeit als Schwarz/Weiß Kameras. Wir empfehlen daher eine zusätzliche Beleuchtungsquelle vorzusehen.

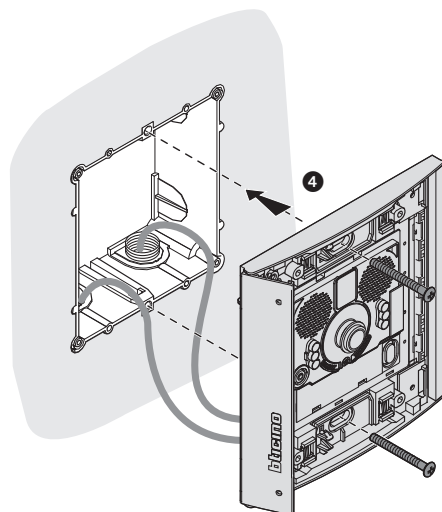
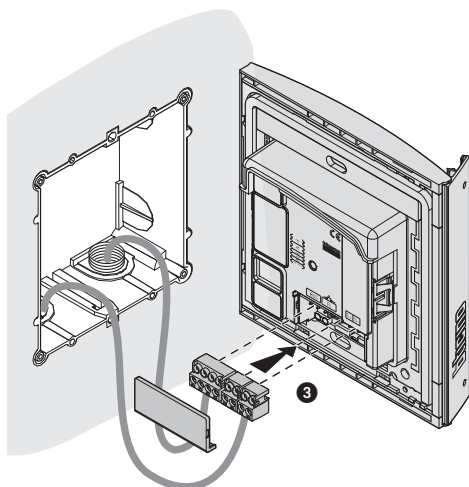
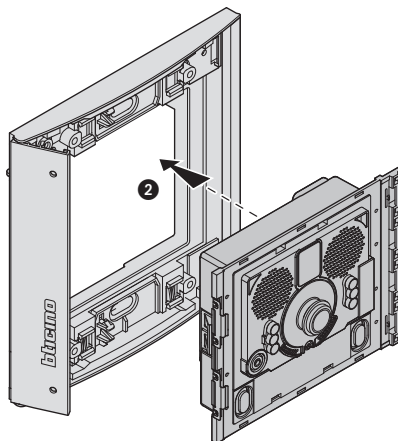
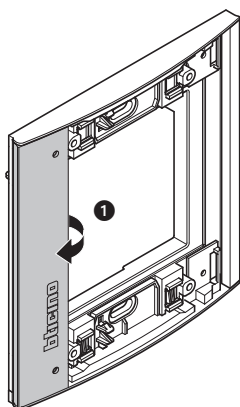

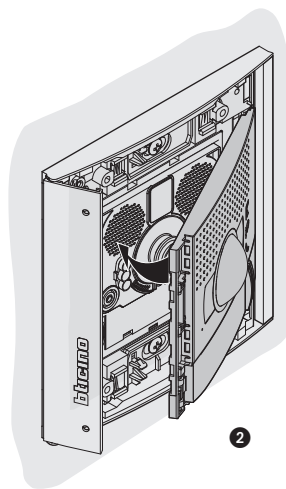
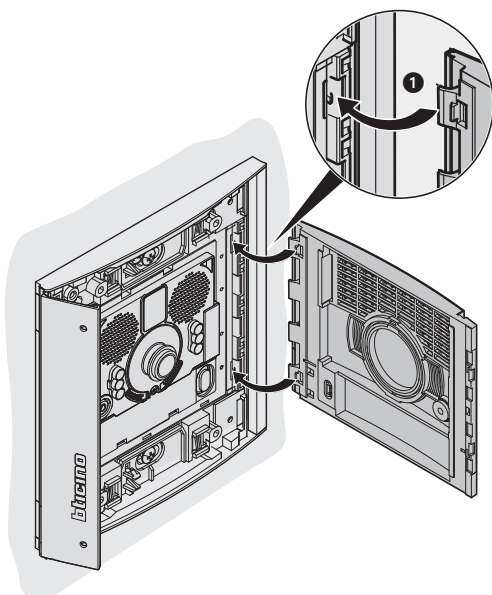
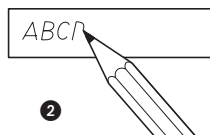
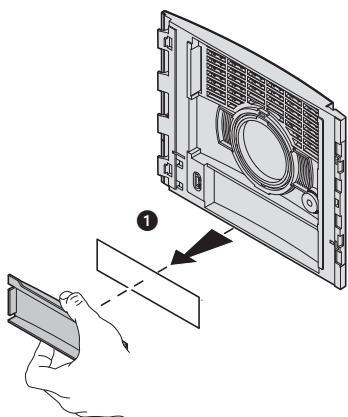

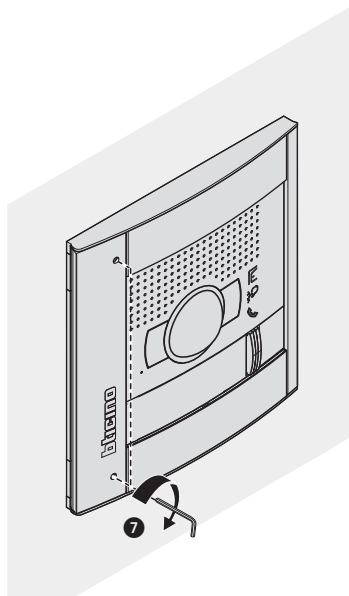
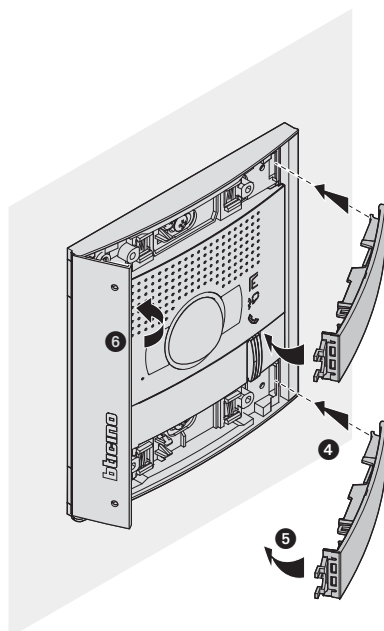
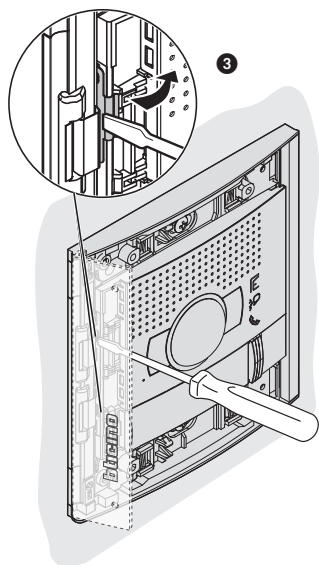

Konfiguration Türstation

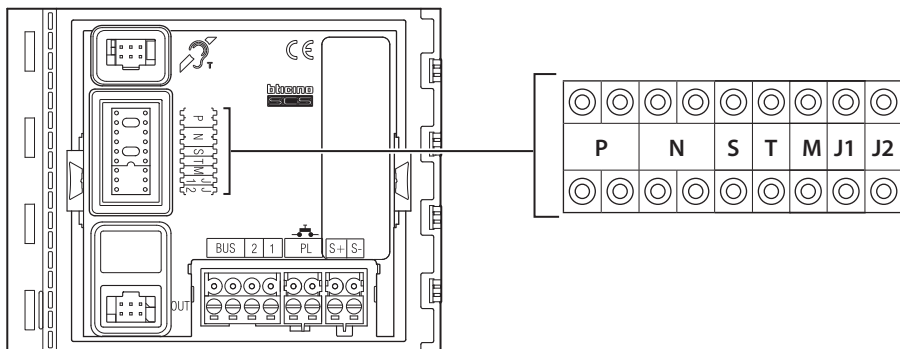

Steckplatz - T (abfallverzögerung türöffnerkontakt)

0 = kein Konfigurator	1	2	3	4	5	6	7
4 s	1 s	2 s	3 s	Taster	6 s	8 s	10 s



Jedes Mal, wenn die Konfiguration geändert wird, muss die Anlage für etwa 1 Minute spannungslos geschaltet werden.

Installation der Hausstation

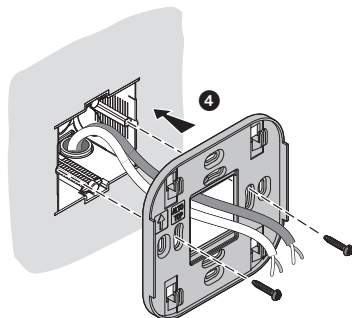
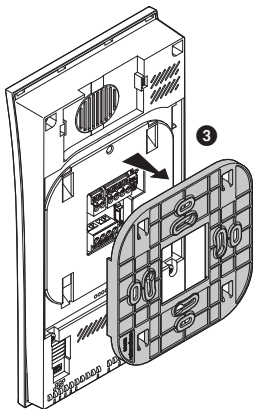
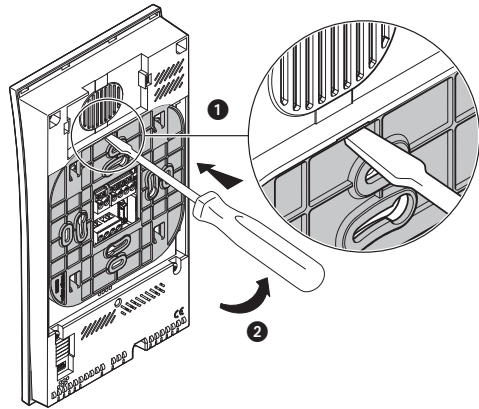
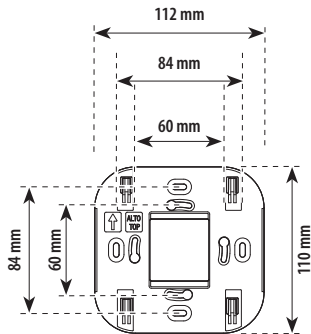

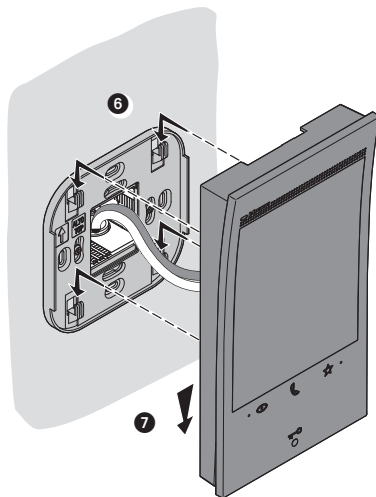
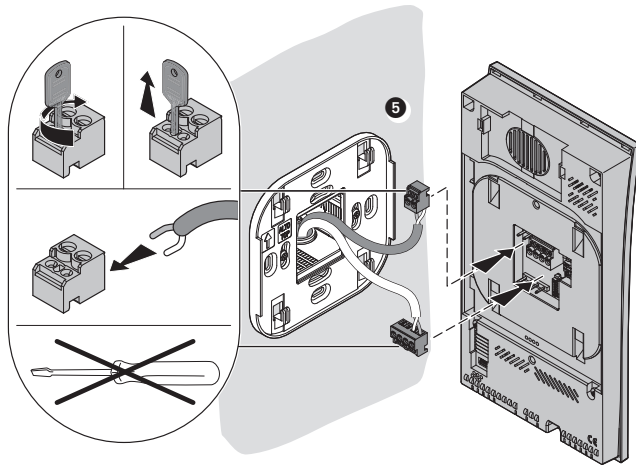

Demontage

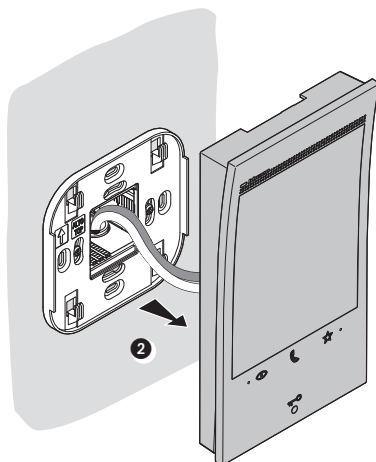
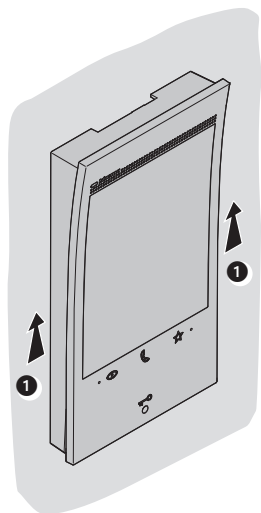

Technische Daten

Wireless-Gerät, entspricht dem Standard 802.11/b/g/n, Frequenz 2,4-2,4835 GHz, Übertragungsleistung < 20dBm. Sicherheitsprotokoll WEP/WPA/WPA2.

Konfiguration der Hausstation

Es ist ratsam, das Gerät über ein spezielles Menü zu konfigurieren (siehe nächster Abschnitt „Erstmaliges Einschalten“). Alternativ können Sie die physikalischen Konfiguratoren wie unten gezeigt verwenden.

⊙	⊙	⊙	⊙	⊙	⊙
M	P	N			
⊙	⊙	⊙	⊙	⊙	⊙

MM = Funktionsmodus laut Tabellen.

PP = Adresse jener TS, bei welcher das Videobild aktiviert und die Tür geöffnet wird, bei Ruhezustand der HS

NN = Adresse der Hausstation.

Physische Konfiguration

M	P	N
⊙	⊙	⊙
⊙	⊙	⊙



Die Funktionen, die der Taste Favoriten (★) physisch zugeordnet werden können (Konfigurator im Sitz MM-(Einheit)) sind folgende:

MOD = MM

MM = 0	MM = 1	MM = 2	MM = 3	MM = 4
Steuerung Treppenlicht	Türöffnen an Türstation/ Aktivator mit P+1	Türöffnen an Türstation/ Aktivator mit P+2	Türöffnen an Türstation/ Aktivator mit P+3	Aktivierung Türstation/ Aktivator mit P+1
MOD = 0	MOD = 5	MOD = 5	MOD = 5	MOD = 9
MM = 5	MM = 6	MM = 7	MM = 8	MM = 9
Aktivierung Türstation/ Aktivator mit P+2	Aktivierung Türstation/ Aktivator mit P+3	Internruf an alle angeschlossenen Hausstationen	Internruf in der eigenen Ruf Taste	Türomatfunktion (Arztschaltung)
MOD = 9	MOD = 9			

M	P	N
○	○	○
○	○	○
○	○	○

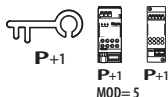
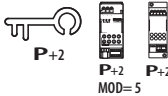
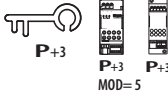
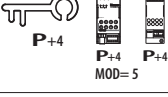
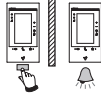
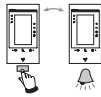
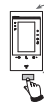













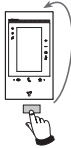
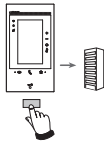
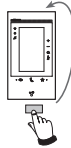
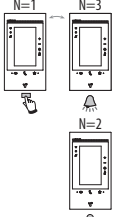
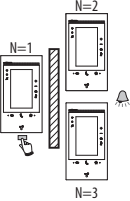



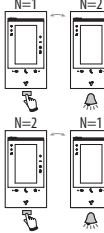

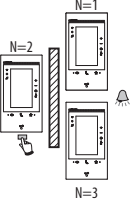







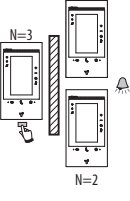









Der physische Konfigurator MM - (Zehner) definiert, welche 4 Aktionen über das Menü „favoriten bearbeiten“ implementiert werden können. In nachstehender Tabelle sind die möglichen Konfigurationen zusammengefasst.

 <p>P+1 P+1 MOD=9</p>	<p>Aktivierung der Türstation (mit P+1 konfiguriert) auf direkte Weise ohne Ruf oder Aktivierung über den Aktivator 346210 (mit P+1 und MOD=9).</p>
 <p>P+1 P+1 P+1 MOD=5</p>	<p>Türöffnung der Türstation (mit P+1 konfiguriert) oder Aktivierung über den Aktivator 346210 (mit P+1 und MOD=5) oder Aktivierung über den Aktivator 346230 (mit P+1 konfiguriert).</p>
 <p>P+2 P+2 P+2 MOD=5</p>	<p>Türöffnung der Türstation (mit P+2 konfiguriert) oder Aktivierung über den Aktivator 346210 (mit P+2 und MOD=5) oder Aktivierung über den Aktivator 346230 (mit P+2 konfiguriert).</p>
 <p>P+3 P+3 P+3 MOD=5</p>	<p>Türöffnung der Türstation (mit P+3 konfiguriert) oder Aktivierung über den Aktivator 346210 (mit P+3 und MOD=5) oder Aktivierung über den Aktivator 346230 (mit P+3 konfiguriert).</p>
 <p>P+4 P+4 P+4 MOD=5</p>	<p>Türöffnung der Türstation (mit P+4 konfiguriert) oder Aktivierung über den Aktivator 346210 (mit P+4 und MOD=5) oder Aktivierung über den Aktivator 346230 (mit P+4 konfiguriert).</p>
	<p>Gegenseitige Kommunikation zwischen Wohnungen für Anlagen mit Wohnungsschnittstelle 346850.</p>
	<p>Gegenseitige Kommunikation innerhalb der Wohnung für Anlagen mit Wohnungsschnittstelle 346850 oder gegenseitige Kommunikation zwischen Wohnungen für Anlagen ohne Wohnungsschnittstelle.</p>
	<p>Intercom mit einseitiger Funktion: sendet den Ruf an alle Geräte mit derselben Adresse</p>
	<p>Intercom mit allgemeiner Funktion: sendet den Ruf an alle Geräte der Anlage.</p>







Jedes Mal, wenn die Konfiguration geändert wird, muss die Anlage für etwa 1 Minute spannungslos geschaltet werden.

MOD = MM

				
				
 <p>P+1</p>  <p>P+1</p> <p>MOD=9</p>	 <p>P+1</p>  <p>P+1</p> <p>MOD=9</p>			
 <p>P+1</p>  <p>P+1</p> <p>MOD=5</p>	 <p>P+1</p>  <p>P+1</p> <p>MOD=5</p>	 <p>P+1</p>  <p>P+1</p> <p>MOD=9</p>		
 <p>P+2</p>  <p>P+2</p> <p>MOD=5</p>	 <p>P+2</p>  <p>P+2</p> <p>MOD=5</p>	 <p>P+1</p>  <p>P+1</p> <p>MOD=5</p>	 <p>P+1</p>  <p>P+1</p> <p>MOD=5</p>	 <p>P+1</p>  <p>P+1</p> <p>MOD=5</p>
 <p>P+2</p>  <p>P+2</p> <p>MOD=5</p>	 <p>P+2</p>  <p>P+2</p> <p>MOD=5</p>	 <p>P+2</p>  <p>P+2</p> <p>MOD=5</p>	 <p>P+2</p>  <p>P+2</p> <p>MOD=5</p>	 <p>P+2</p>  <p>P+2</p> <p>MOD=5</p>

MOD = MM

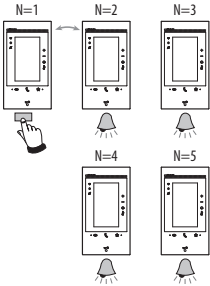
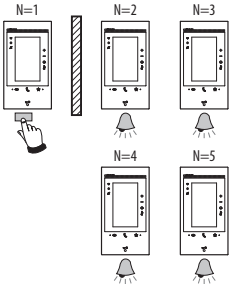
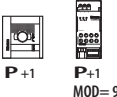
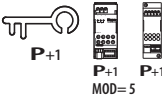
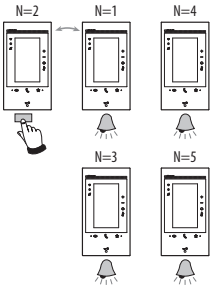
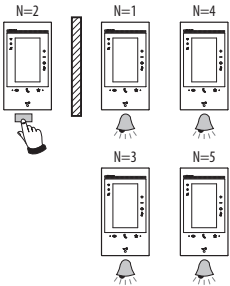
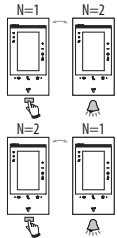
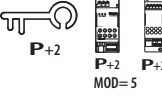
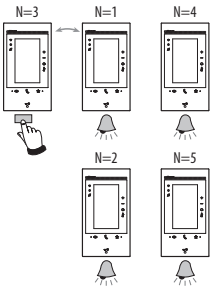
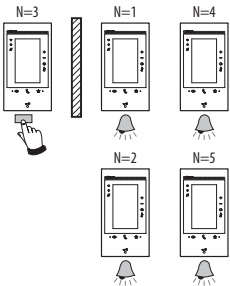
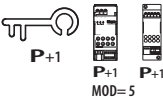
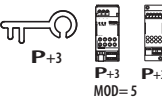
MOD = MM

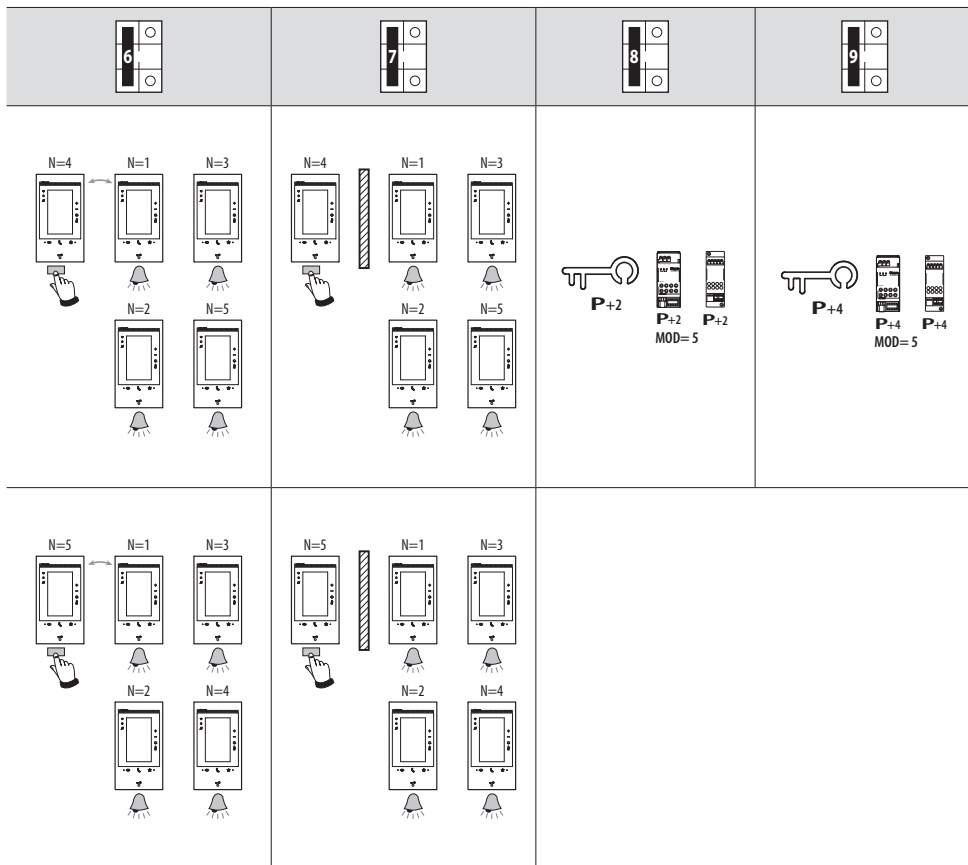

Erstmaliges Einschalten

Nach Anschluss und Einschalten der Vorrichtung können Sie über das Menü Einstellungen nach Wunsch vornehmen.

Warten, bis die Led aufhört zu blinken und das Display berühren, um es einzuschalten.

Funktionen nach Wunsch Sprachen und Datum/Uhrzeit



1. Berühren, um die gewünschte Einstellung vorzunehmen.
2. Die Sprache der Schnittstelle wählen.
3. Berühren, um fortzufahren.



4. Berühren, um das Datum und die Uhrzeit automatisch über einen NTP-Server zu aktualisieren.
5. Berühren, um die Zeitzone einzustellen.



6. Wählen Sie Ihre Zeitzone.
7. Berühren, um fortzufahren.
8. Berühren, um die Funktionen zu deaktivieren und die Uhrzeit und das Datum von Hand einzugeben.

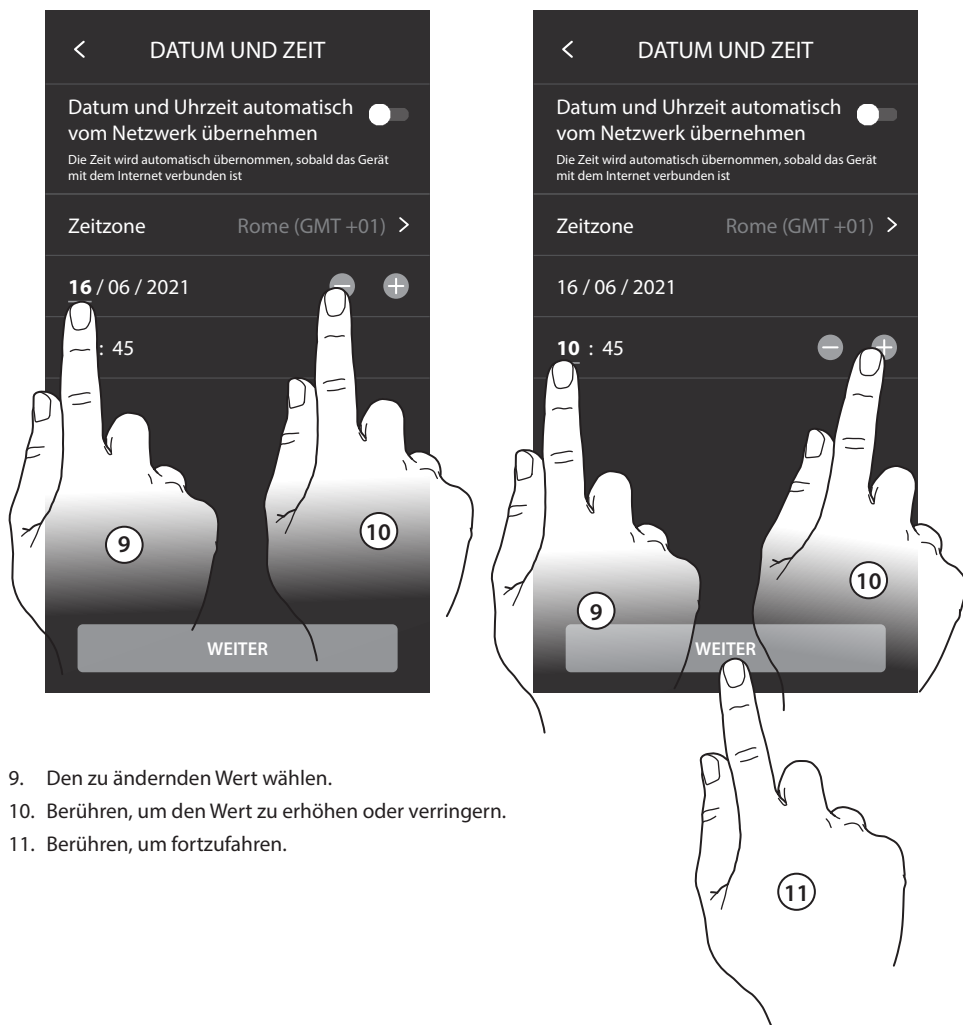

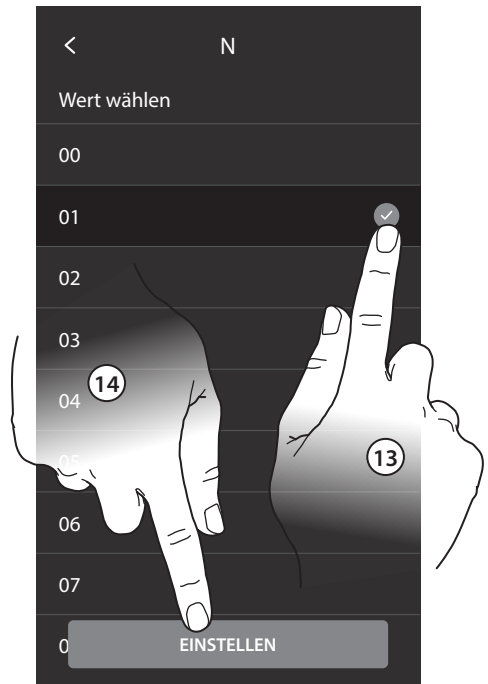

12. Berühren, um die Adresse der Vorrichtung einzurichten.
13. Den Wert des Configurators N wählen.
14. Berühren, um zu bestätigen.

Wenn Sie das Gerät physikalisch konfiguriert haben, können Sie den Namen des Geräts für die Punkte: N/ Adresse; Intercom; Kamera; Aktivierung anpassen.

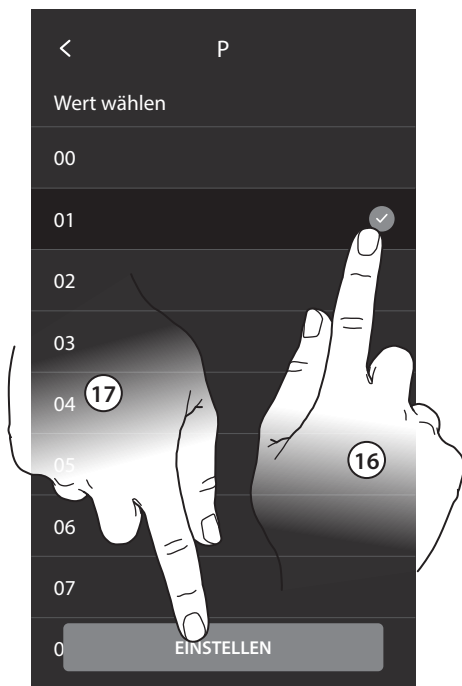

15. Berühren, um die Adresse der TS einzurichten, deren Schloss bei HS im Ruhemodus geöffnet werden soll und der die Selbstschaltung bestimmt ist.
16. Den Wert des Konfigurator P wählen.
17. Berühren, um zu bestätigen.

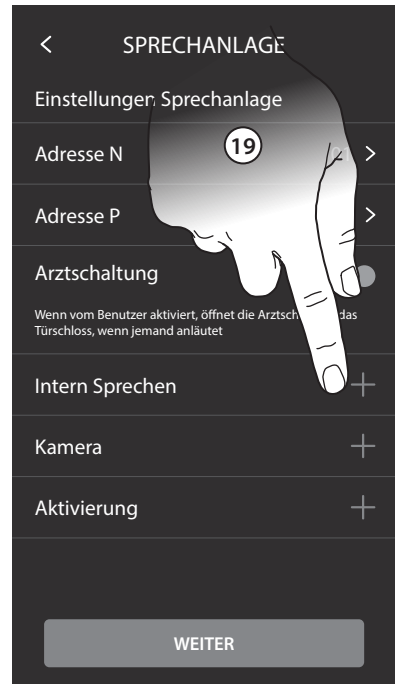

18. Berühren, um die Funktion Büro zu aktivieren.

19. Berühren, um Intercom/Kameras/Aktivierungen einzufügen.

Anmerkung: Weitere Einzelheiten entnehmen Sie bitte der Bedienungs- und Installationsanleitung.

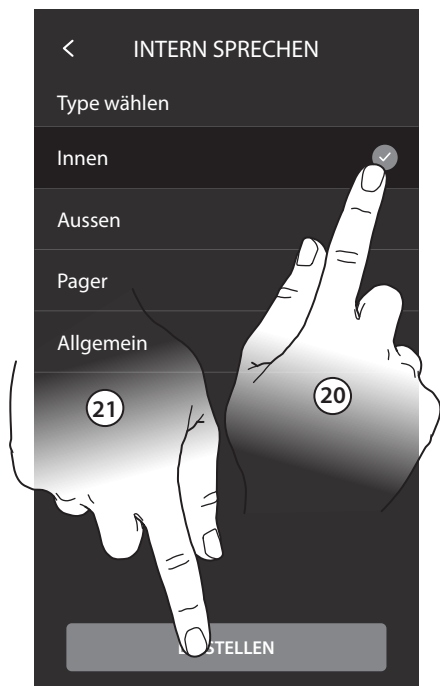

20. Berühren, um den Intercom-Typ zu wählen.
21. Berühren, um zu bestätigen.
22. Geben Sie einen Namen ein.
23. Berühren, um zu bestätigen.

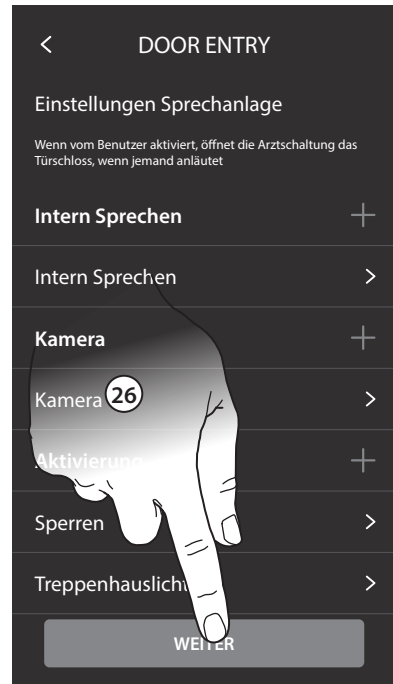
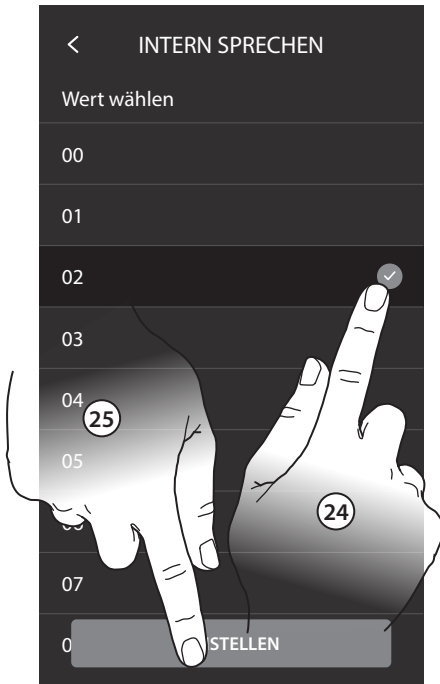

24. Berühren, um die Adresse einzugeben.

25. Berühren, um zu bestätigen.

26. Berühren, um fortzufahren.

Anmerkung: für Intercom, Pager und General ist dies nicht nötig.

Den Vorgang wiederholen, um Kameras und Aktivierungen einzufügen.



Durch die Konfiguration der Adresse der Haupt-Türstation (P) werden automatisch die Funktionen Kamera TS, Schloss TS und Treppenlicht eingefügt.

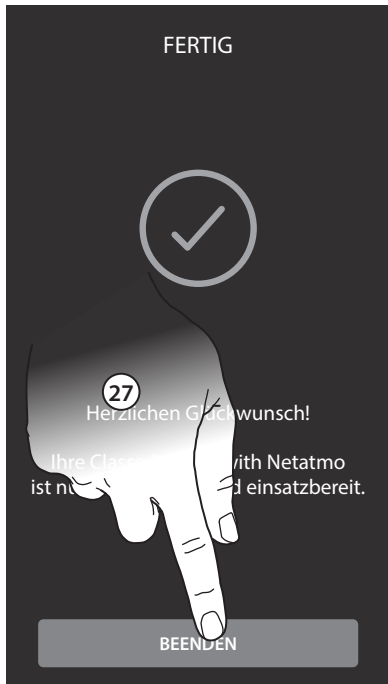

27. Berühren, um die Änderungsprozedur zu beenden.

Nach beendeter Prozedur werden die Seiten angezeigt, um den Classe 300 EOS der Home + Security -App zuzuordnen und die Alexa-Sprachsteuerung zu aktivieren.

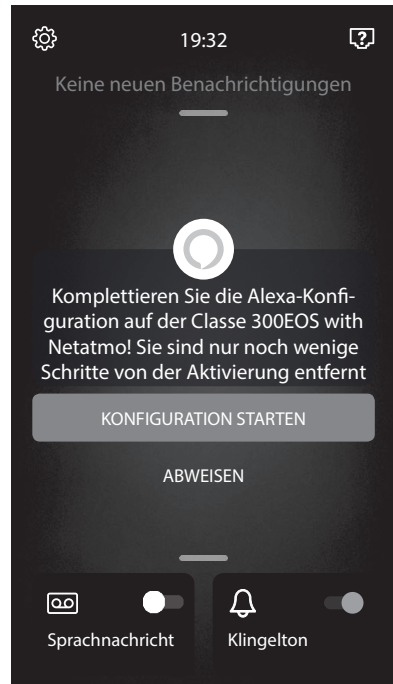
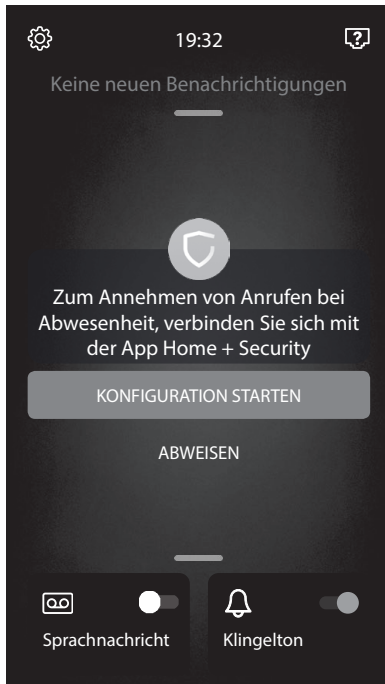

Um diese Konfigurationen vorzunehmen und für alle anderen Informationen siehe die Dokumentation, die von den Websites heruntergeladen werden kann:



www.homesystems-legrandgroup.com



Download the Home + Security App



help.bticino.com/classe300EOS

Anschluss an ein Datennetz

Um Ihr Classe 300 EOS stets auf dem neuesten Stand zu halten, muss es an ein Heimdatennetz mit Internetzugang angeschlossen werden.



Um die Dienstleistung verwenden zu können, muss der Kunde über technische Geräte verfügen, die den Zugriff auf Internet aufgrund eines von ihm mit einem ISP (Internet Service Provider) abgeschlossenen Vertrags gestatten, aus dem BTicino ausgeschlossen ist.

Um einige Dienstleistungen zu verwenden, die von BTicino zusätzlich zu den normalen Grundfunktionen des Geräts Classe 300 EOS zur Verfügung gestellt werden, muss der Kunde die APP auf das eigene Smartphone installieren. Durch die APP angebotenen Dienstleistungen ist es möglich mit dem Gerät Classe 300 EOS von fern über das Internet-Netz zu interagieren. Die Integration und die Funktionstüchtigkeit des Geräts Classe 300 EOS und der APP sind von folgenden Faktoren abhängig:

- a) Qualität des Datennetzes;
- b) Typologie des Vertrags für den Zugriff auf das Internet-Netz von der eigenen Wohnung aus;
- c) Typologie des Vertrags für die Daten auf dem Smartphone.

Wenn eines dieser drei Faktoren nicht den für den Betrieb des Produkts erforderlichen Spezifikationen entspricht, haftet BTicino nicht für eventuelle Probleme. Das Produkt unterstützt ein Streaming-System VoIP, weshalb sichergestellt werden muss, dass der eigene Vertrag das Datennetz des Smartphones während der Verbindung nicht blockiert. Zudem benötigt die Dienstleistung von BTicino über den Gebrauch von fern durch die APP, die Verwendung von Daten, die mit Kosten verbunden ist, die von der Typologie des Vertrags abhängig sind, die der Kunde mit einem ISP (Internet Service Provider) abgeschlossen hat und selbst trägt.

Die Verbindung zum Datennetz erfolgt automatisch, wenn folgende Bedingungen erfüllt sind: das Gerät ist über ein RJ45-Kabel (erforderlich mit Zubehör 344844, nicht im Lieferumfang enthalten) an das LANNetzwerk angeschlossen, es gibt einen Heimrouter, der die automatische DHCP-Adressierung verwaltet. Anderenfalls können die Parameter des Netzwerks folgendermaßen eingestellt werden:

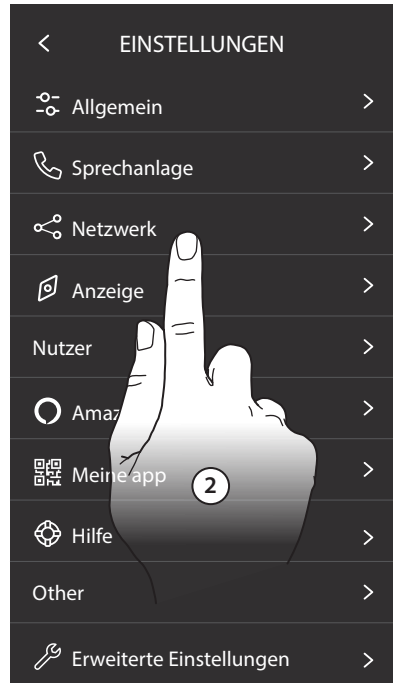

1. Berühren, um den Abschnitt Einstellungen abzurufen.
2. Berühren, um den Netz-Abschnitt abzurufen.

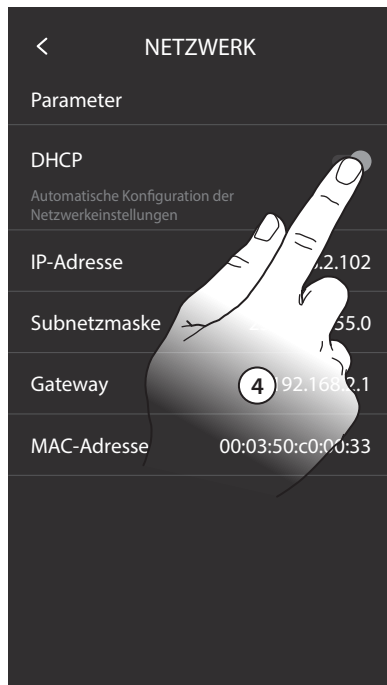
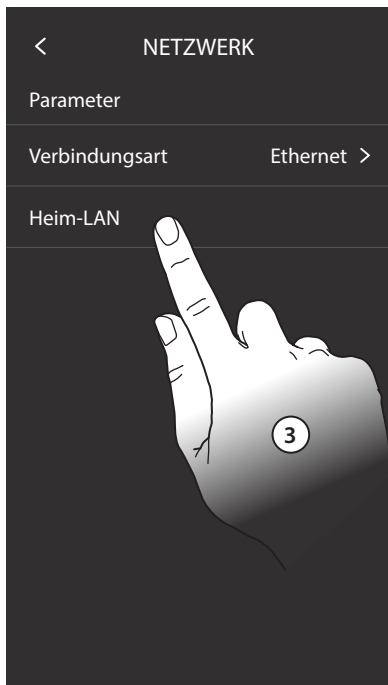

3. Berühren, um die Parameter zu ändern.
4. Berühren, um die automatische Adressierung: zu deaktivieren und die Parameter von Hand einzustellen.

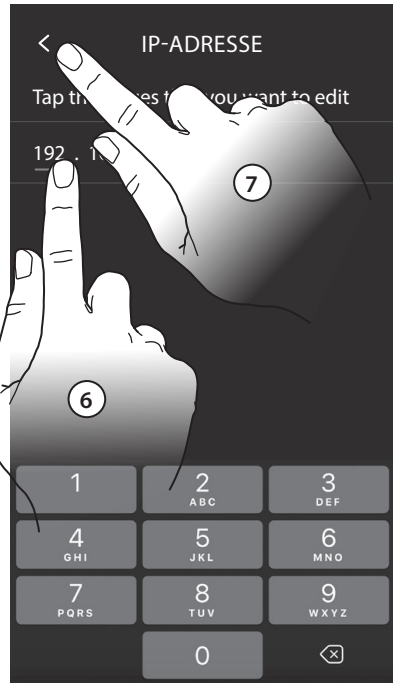
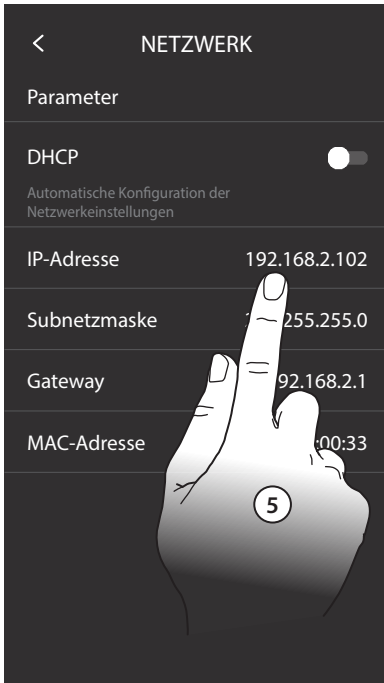

5. Berühren, um die Parameter des Netzwerks von Hand zu ändern IP-Adresse und Netzwerk Maske: das sind die für Netzwerke mit dem Protokoll TCP/IP typischen Parameter; sie dienen dazu die Vorrichtung innerhalb des lokalen Netzwerkes zu identifizieren. Gateway: IP-Adresse des Routers/Access Point.
6. Berühren, um die Adresse zu ändern.
7. Berühren, um zu bestätigen. Der Eingabemodus der Parameter ist derselbe für alle drei Felder.



Anmerkung: bevor die Standard-Werte geändert werden, erkundigen Sie sich bitte beim Netzwerkwart. Falsch eingefügte Werte verhindern nicht nur die Aktivierung, sondern stören möglicherweise auch die Kommunikation mit anderen Netzgeräten.



8. Berühren, um zu beenden.

Alternativ können Sie die WI-FI-Verbindung nutzen, um sich mit dem Datennetz zu verbinden.

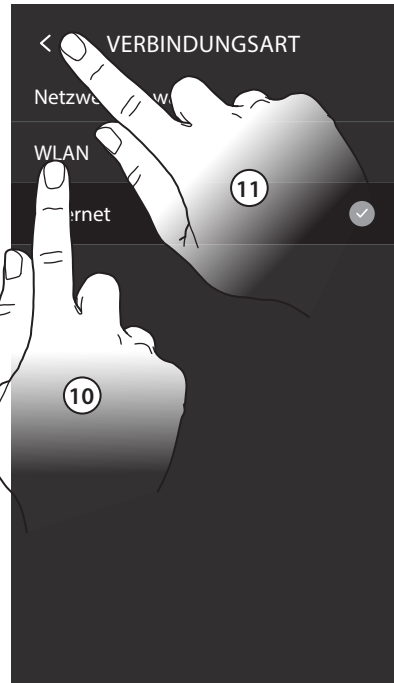
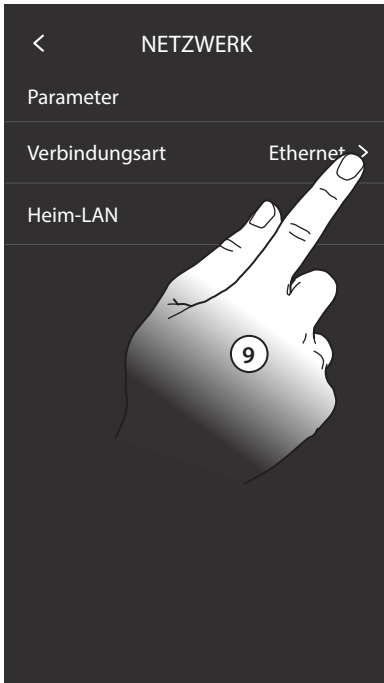

9. Berühren, um den Verbindungs-Typ zu ändern.
10. Berühren, um die WiFi-Verbindung zu wählen.
11. Berühren, um zu bestätigen.

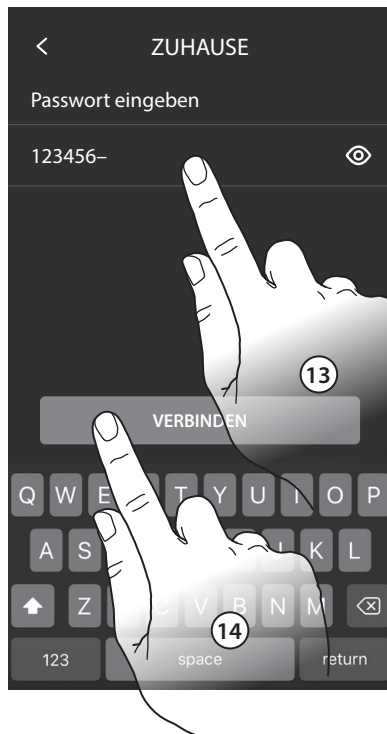

12. Wählen Sie Ihr Heimnetzwerk.
13. Geben Sie das Netzwerk-Passwort ein.
14. Berühren, um zu bestätigen.



15. Berühren, um zu beenden.



Anmerkung: Wenn der Heim-WiFi-Router die Adresse nicht automatisch zuweist (kein DHCP), können Sie die Netzwerkparameter wie in Punkt 5 dargestellt ändern.

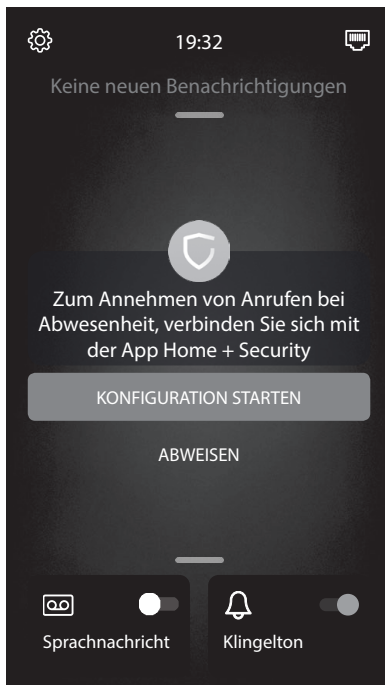
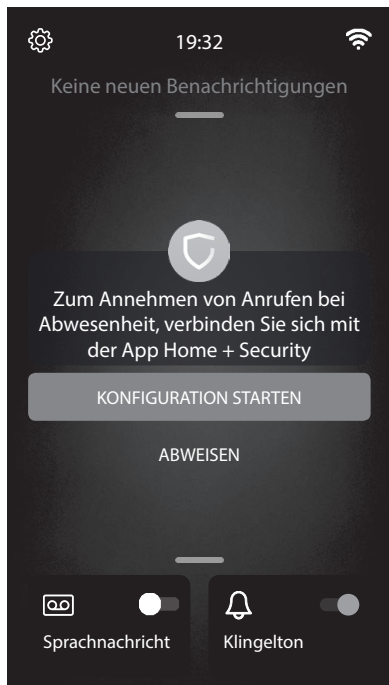

Nun ist Ihr Classe 300 EOS verbunden und in der Lage, die Aktualisierungen zu empfangen.

Funktion Türzustand

Diese Funktion meldet den Status des Schlosses (nur wenn die Anlage mit entsprechendem Aktor versehen ist). Wenn geöffnet, blinkt die „Led Schloss“; wenn geschlossen bleibt die Led ausgeschaltet. Die Funktion kann nicht gleichzeitig mit der Büro-Funktion aktiviert werden.

Funktion Büro

Mit der Büro-Funktion kann das Schloss nach einem Ruf von der Türstation automatisch geöffnet werden; diese Funktion kann nicht gleichzeitig mit der Funktion Tür-Status aktiviert werden. Das Blinken der Schlosstaste () meldet, dass die Funktion aktiv ist.

Funktion Personensuche

Mit dieser Funktion kann eine vokale Nachricht abgespielt werden, die über das Mikrophon der Vorrichtung aufgenommen worden ist und durch die Lautsprecher der Schalldiffusionsanlage ausgetragen wird. Um sie zu aktivieren, das entsprechende Symbol im Intercom-Menü berühren. Wenn die grüne Led der Taste „Verbindung“ leuchtet, ist die Funktion aktiv. Um die Funktion zu beenden, die Taste „Verbindung“ drücken.

Treppenlichtsteuerung

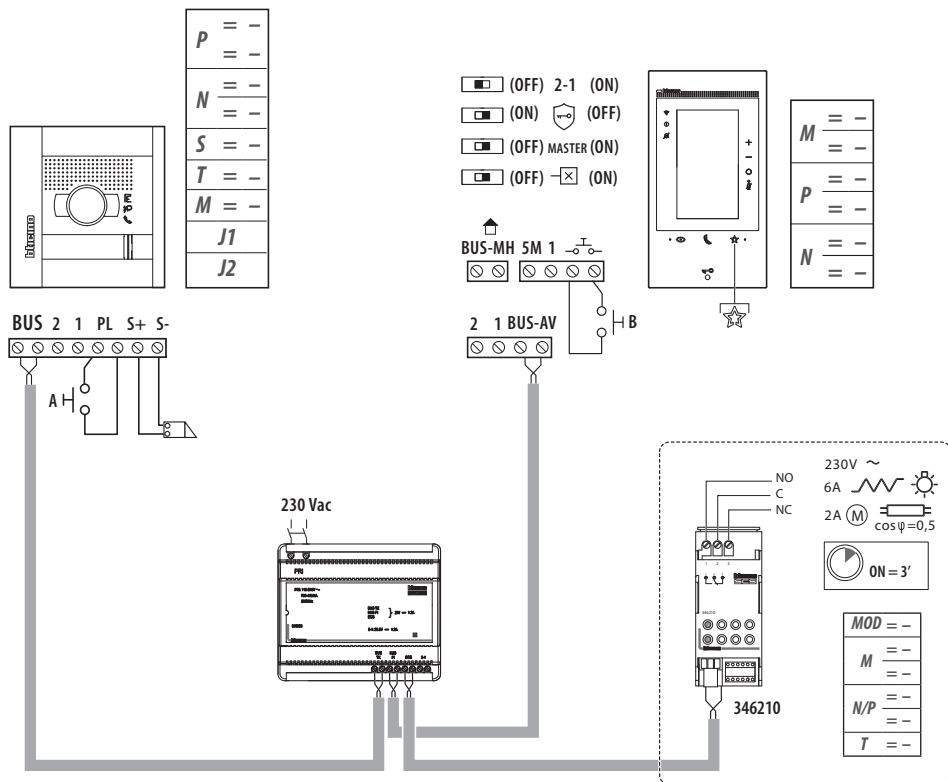

Zusätzliche Lutwerk

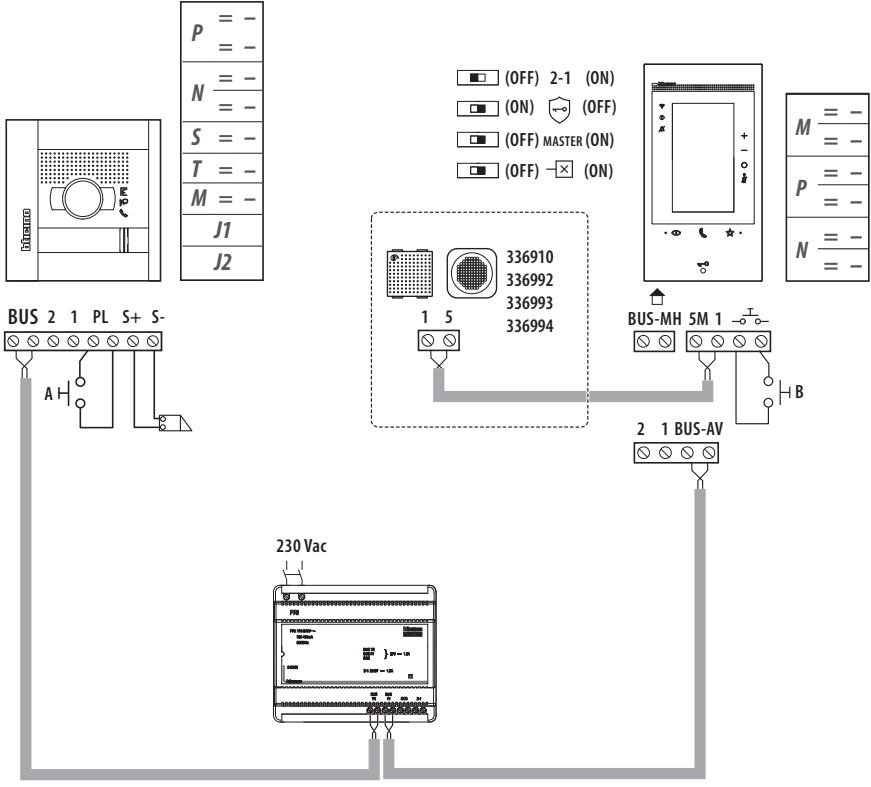

Hinweise und Rechte der Verbraucher



Vor Gebrauch, die Hinweise aufmerksam durchlesen und sorgfältig aufbewahren, um sie auch in Zukunft nachschlagen zu können.

Verbot, die Einheiten mit nassen Händen zu berühren.

Verbot, Flüssigreiniger oder Aerosol zu benutzen.

Verbot, die Belüftungsschlitze abzudecken.

Verbot, die Vorrichtungen zu ändern.



Verbot, die Schutzbleche von den Vorrichtungen abzunehmen.

Verbot, die Einheit in der Nähe von Flüssigkeiten und Staub zu installieren.

Verbot, die Einheit in der Nähe von Wärmequellen zu installieren.

Verbot, die Einheit in der Nähe von giftigem Gas, Metallstaub o. ä. zu installieren.

Verbot, die Einheit an ungeeignete Flächen zu befestigen.



Stromschlaggefahr.



Risiko des Herabfallens der Vorrichtungen durch Nachlassen der Auflagefläche oder wegen falscher Installation.

Die Stromversorgung abtrennen, bevor an der Anlage gearbeitet wird.

Achtung: die Installation, Konfiguration, Inbetriebnahme und Wartung dürfen nur von qualifizierten Fachleuten vorgenommen werden.

Sicherstellen, dass die Wandmontage richtig vorgenommen wird.



Die Kabeln gemäß geltenden Normen verlegen.

Die Stromkabeln gemäß Anweisungen anschließen.

Bei eventuellen Anlagenerweiterungen ausschließlich die Artikel verwenden, die in den technischen Spezifikationen angegeben sind



Die Betätigung von fern kann Personen- oder Sachschäden verursachen.



- Hiermit erklärt BTicino S.p.A., dass der Funkanlagentyp 376181 (kit Classe 300 EOS) der Richtlinie 2014/53/EU entspricht. Der vollständige Text der EU-Konformitätserklärung ist unter der folgenden Internetadresse verfügbar: www.bticino.it/red
- *Il fabbricante BTicino S.p.A., dichiara che il tipo di apparecchiatura radio 376181 (kit Classe 300 EOS) è conforme alla direttiva 2014/53/UE. Il testo completo della dichiarazione di conformità UE è disponibile al seguente indirizzo Internet: www.bticino.it/red*
- Hereby BTicino S.p.A., declares that the radio equipment 376181 (kit Classe 300 EOS) is in compliance with Directive 2014/53/EU. The full text of the EU declaration of conformity is available at the following internet address: www.bticino.it/red

BTicino SpA

Viale Borri, 231
21100 Varese - Italy
www.bticino.com

Stempel des
Installateurs